

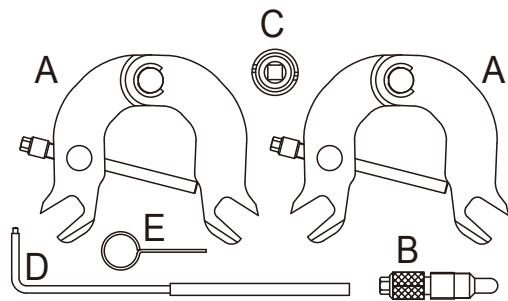

- The kit includes camshaft setting plate, camshaft sprocket adjusting tool, tensioner adjusting tool, tensioner locking pin and crankshaft locking pin.
- Suitable for Audi VAG 3.0 V6 petrol engines.
- Use to replace timing belt and carry out timing tensioner applications.

AUDI	
MODEL	ENGINE
A4 (01-08)	ASN
A6 (01-08)	AVK
A8 (03-08)	BBJ
Cabrio (03-08)	



CONTENTS:

- A - Camshaft Setting Plate (Pair)
- B - Crankshaft Locking Pin
- C - Camshaft Sprocket Adjusting Tool
- D - Tensioner Adjusting Tool
- E - Tensioner Locking Pin

- Ce kit contient l'outil de blocage d'arbres à cames, la pince de maintien du galet tendeur, et l'outil de blocage vilebrequin.
- Compatible moteurs essence Audi VAG 3.0 V6.
- Utilisé pour le changement de courroie de distributions.

AUDI	
MODELE	MOTEUR
A4 (01-08)	ASN
A6 (01-08)	AVK
A8 (03-08)	BBJ
Cabrio (03-08)	

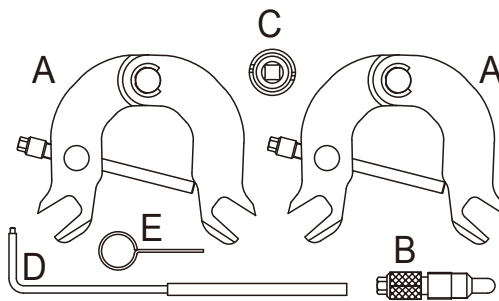

CONTIENT :

- A - outil de blocage d'arbres à cames
- B - Pince de verrouillage vilebrequin
- C - Outil d'ajustement des pignons d'arbre à came
- D - Ajusteur de tension
- E - Pince de blocage de tendeur

- Este kit contiene la herramienta de bloqueo del árbol de levas, la varilla para aguantar el rodillo tensor, y la herramienta de bloqueo berbiquí.
- Compatible motores gasolina Audi VAG 3.0 V6.
- Útil para el cambio de la correa de distribución.

AUDI	
MÓDELO	MOTOR
A4 (01-08)	ASN
A6 (01-08)	AVK
A8 (03-08)	BBJ
Cabrio (03-08)	

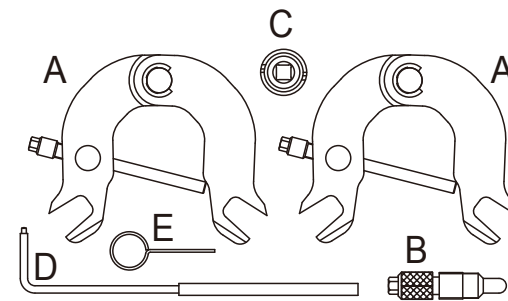

CONTIENE :

- A - Herramienta de bloqueo del árbol de levas
- B - Varilla de cierre berbiquí
- C - Herramienta de ajuste de los piñones de árbol de levas
- D - Ajustador de tensión
- E - Varilla de bloqueo de tensor

- Deze set bevat een afstelgereedschap voor nokkenas, een borgpen om de spanrol vast te houden en een afstelgereedschap voor de krukas.
- Geschikt voor benzinemotoren Audi VAG 3.0 V6.
- Gebruikt om de distributieriem te vervangen.

AUDI	
MODELLEN	MOTOREN
A4 (01-08)	ASN
A6 (01-08)	AVK
A8 (03-08)	BBJ
Cabrio (03-08)	

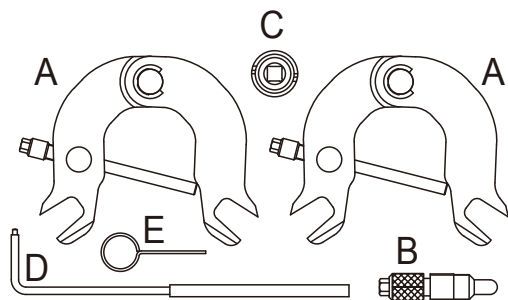

INHOUD:

- A - Afstelgereedschap voor nokkenas
- B - Borgpen om de spanrol vast te houden
- C - Afstelgereedschap voor nokkenas tandwielen
- D - Spanning-gelijkmaker
- E - Borgpen om de spanner af te stellen

- Der Satz enthält Nockenwelleneinstellplatte, Nockenwellenrad-Einstellwerkzeug, Spanner-Einsteller, Spanner-Arretierstift und Kurbelwellenfixierstift.
- Passend für Audi VAG 3.0, V6 Benzinmotoren.
- Erforderlich beim Zahnriemenwechsel und Timing-Spanner.

AUDI	
MODELL	MOTOREN
A4 (01-08)	ASN
A6 (01-08)	AVK
A8 (03-08)	BBJ
Cabrio (03-08)	

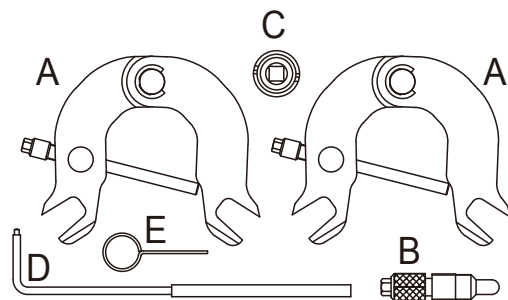

INHALT :

- A - Nockenwelleneinstellplatte (Satz)
- B - Nockenwellen-Arretierstift
- C - Nockenwellenrad-Einstellwerkzeug
- D - Spanner-Einsteller
- E - Spanner-Arretierstift

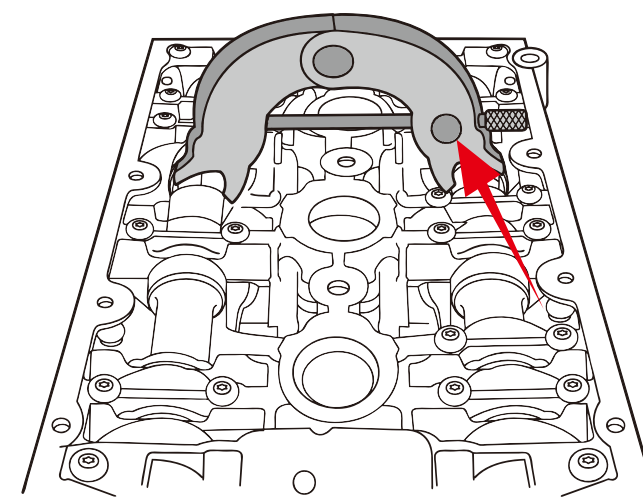

- 1 - Automatic Tensioner Unit
- 2 - Adjustable Tensioner
- 3 - Crankshaft

- 1 - Tendeur automatique
- 2 - Galet tendeur
- 3 - Vilebrequin

- 1 - Tensor automático
- 2 - Rodillo tensor
- 3 - Cigüeñal

- 1 - Automatische kettingspanner
- 2 - Spanrol
- 3 - Krukas

- 1 - Automatische Spanner
- 2 - Einstellbare Spanner
- 3 - Kurbelwelle

