

- Diesel Engine Timing Kit – PSA
- Kit de Calage Moteur Diesel – PSA
- Kit de Calado Motor Diesel – PSA
- Kalibreerset voor dieselmotoren – PSA
- Motoreinstell-Werkzeug für Dieselmotoren – PSA

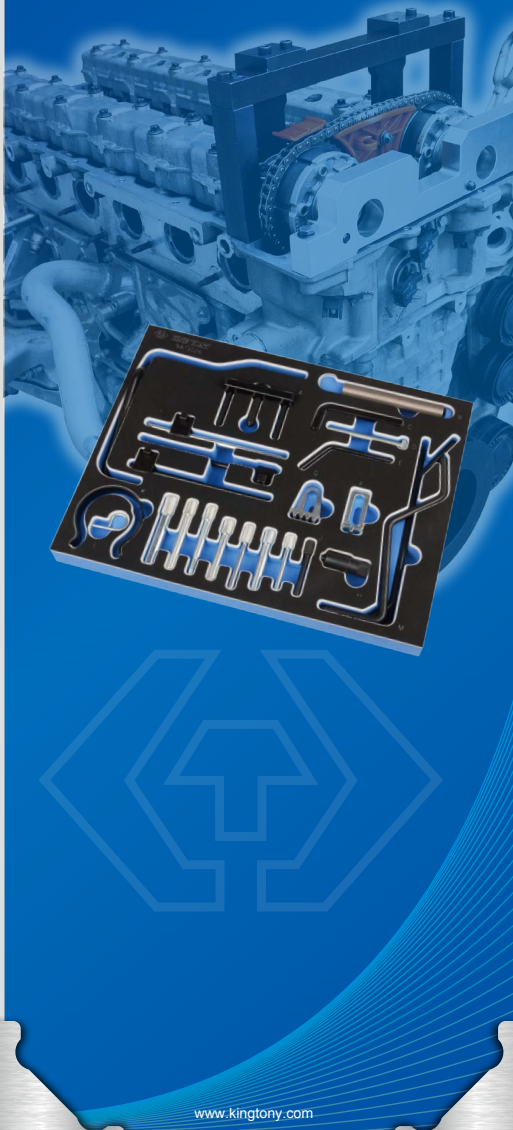

www.kingtony.com

Enjoy your work

- The kit includes special flywheel tools and cam/crankshaft timing pin
- Use to replace timing belt engines of : 1.4Hdi / 1.5D / 1.6Hdi / 1.9D / 2.0Hdi / 2.0DHDi / 16V / 2.2Hdi / 2.5D Turbo
- Suitable for PSA Peugeot / Citroën engines

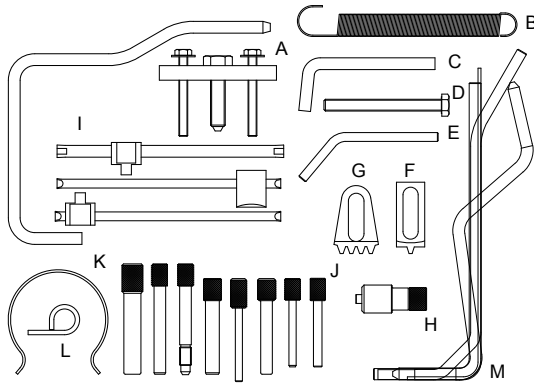

Contents:

- A - Flywheel pulley puller
- B - Flywheel locking tool
- C - Tensioner tool
- D - M8 x 80mm screw
- E - Flywheel locking pin
- F - Flywheel locking tool
- G - Flywheel locking tool
- H - Flywheel timing tool
- I - Tensioner tool
- J - Timing pin
- K - Timing belt retaining tool
- L - Tensioner locking pin
- M - Special locking tool

- Le kit inclut des outils spéciaux pour le volant moteur et une goupille d'arrêt pour l'arbre à cames / le vilebrequin
- Utilisé pour remplacer le courroie de distribution des moteurs : 1.4Hdi / 1.5D / 1.6Hdi / 1.9D / 2.0Hdi / 2.0DHDi 16V / 2.2Hdi / 2.5D Turbo
- Convient aux moteurs PSA Peugeot / Citroën

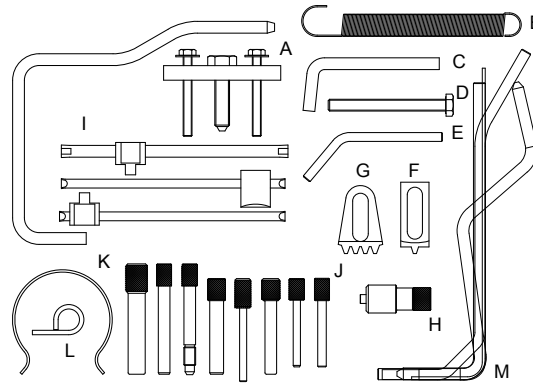

Contenu :

- A - Extracteur pour poulie du volant moteur
- B - Outil de verrouillage pour volant moteur
- C - Ajusteur de tension
- D - Vis M8 x 80mm
- E - Goupille de verrouillage pour volant moteur
- F - Outil de verrouillage pour volant moteur
- G - Outil de verrouillage pour volant moteur
- H - Outil de calage pour volant moteur
- I - Ajusteur de tension
- J - Goupille d'arrêt
- K - Outil de maintien pour courroie de distribution
- L - Goupille de verrouillage pour tendeur
- M - Outil de verrouillage spécial

- Este kit contiene herramientas especiales para el volante motor y una clavija de bloqueo para el árbol de levas / el cigüeñal
- Utilizado para reemplazar la correa de distribución de los motores: 1.4Hdi / 1.5D / 1.6Hdi / 1.9D / 2.0Hdi / 2.0DHDi 16V / 2.2Hdi / 2.5D Turbo
- Para los motores PSA Peugeot / Citroën

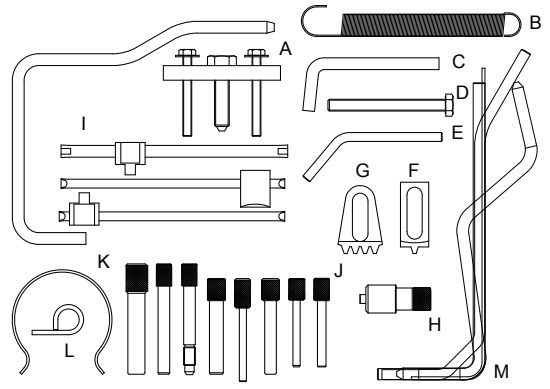

Contenido:

- A - Extractor para polea del volante motor
- B - Herramienta de cierre para volante motor
- C - Ajustador de tensión
- D - Tuerca M8 x 80mm
- E - Clavija de bloqueo para volante motor
- F - Herramienta de cierre para volante motor
- G - Herramienta de cierre para volante motor
- H - Herramienta de calado para volante motor
- I - Ajustador de tensión
- J - Clavija de bloqueo
- K - Herramienta para sujetar la correa de distribución
- L - Clavija de bloqueo para tensor
- M - Herramienta de cierre especial

- De kit bevat speciale gereedschappen voor het vliegwiel en "BORGPEN" voor de nokken / krukas
- Kan gebruikt worden voor het vervangen van een distributieriem van de motoren: 1.4Hdi / 1.5D / 1.6Hdi / 1.9D / 2.0Hdi / 2.0DHDi 16V / 2.2Hdi / 2.5D Turbo
- Past bij de motoren PSA Peugeot / Citroën

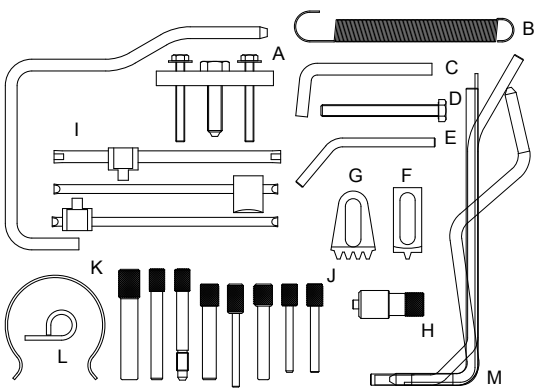

Inhoud :

- A - Poelietrekkers voor het vliegwiel
- B - Vergrendelingsgereedschap voor het vliegwiel
- C - Spanningsregelaar
- D - Bout M8 x 80mm
- E - Borgpen voor vliegwiel
- F - Vergrendelingsgereedschap voor het vliegwiel
- G - Vergrendelingsgereedschap voor het vliegwiel
- H - Timing tool voor het vliegwiel
- I - Spanningsregelaar
- J - Haltgereedschap pen
- K - Vasthoud gereedschap voor distributieriem
- L - Borgpen voor spanner
- M - Special vergrendelingsgereedschap

- Der Kit schließt besondere Werkzeuge für das Schwungrad und eine Sicherungsstift für die Nockenwelle / die Kurbelwelle ein
- Zum Ersatz des Zahnriemens des Motors: 1.4Hdi / 1.5D / 1.6Hdi / 1.9D / 2.0Hdi / 2.0DHDi 16V / 2.2Hdi / 2.5D Turbo
- Für PSA Peugeot / Citroen Motoren geeignet

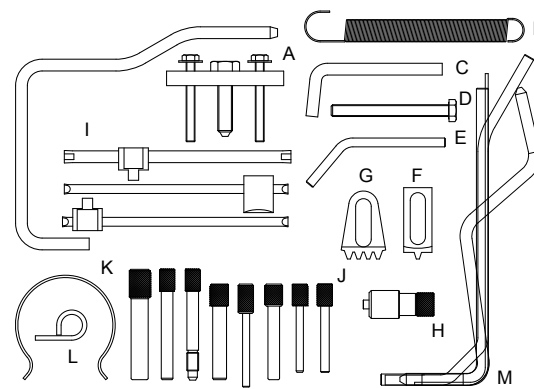

Inhalte :

- A - Abzieher für Block des Schwungrades
- B - Verriegelungswerkzeug für Schwungrad
- C - Spannungsschlosser
- D - Schraube M8x80mm
- E - Verriegelungssicherungsstift für Schwungrad
- F - Verriegelungswerkzeug für Schwungrad
- G - Verriegelungswerkzeug für Schwungrad
- H - Feststellungswerkzeug für Schwungrad
- I - Spannungsschlosser
- J - Haltwerkzeug für Zahnriemen
- K - Verriegelungssicherungsstift für Spanner
- L - Besonderes Verriegelungswerkzeug

ENGINE CODE	PEUGEOT		CITROËN
	1.4D HDi	1.5D	
1.4D HDi	DV4TD(8HT/8HX/8HZ), DV4TED(8HS)		DV4TD (8HT/8HX/8HZ), DV4TED(8HS)
1.5D	TUD5/L/Y/L3(VJZ), TUD5B(VJX)		VJY (TUD5/Y), VJZ (TUD5/L/Y/L3)
1.6D HDi	DV6ATED4/DV6AUTED4(9HX), DV6BTED4/DV6BUTED4 (9HT/9HW), DV6TED4(9HV/9HW/9HX/9HY/9HZ), DV6TED4B(9HS/9HV), DV6UTED4(9HU)		DV6ATED4 (9HX), DV6BTED4 (9HT/9HW), DV6TED4 (9HY/9HZ), DV6TED4B(9HV), DV6UTED4 (9HU)
1.9D	DW8/LW3 (WJY), DW8B/L4 (WJY), XUD9A/L/L3 (D9B/ DJY), XUD9A/U (D9B/C), XUD9AU (D9B), XUD9BTF (DHX), XUD9SDZ/Y/L3 (DHW), XUD9TA/F (D8B/X), XUD9TE/L/L3/Y (D8A/DHY), XUD9TEY (DHY), XUD9TF/L/Y(D8B/DHX), XUD9UTF (D8C), XUD9Y (DJY), D9A, DJZ		DW8B/L4 (WJY)
2.0D HDi	DW10ATED (RHS/RHZ), DW10ATED4(RHR), DW10ATED4/L4 (RHT), DW10TD (RHY), DW10BTED4 (RHR/RHF/RHK/RHL), DW10BTED(RHX), DW10CTED4 (RHD/RHE/RHH), DW10UTED4 (RHK), DW10UTD (RHV), DW10JATED4 (RHM/RHW)		DW10ATED (RHS/RHZ), DW10TD (RHY), DW10ATED4/L4 (RHT), DW10JATED4 (RHW), DW10BTED4 (RHF/ RHR), DW10ATED4 (RHW), DW10CTED4 (RHE/ RHH), DW10UTD (RHV),
2.2D HDi	DW12ATED (4HX/4HY/4HZ), DW12ATED4 (4HT), DW12ATED4/L4(4HW), DW12BTED4B(4HT), DW12BTED4 (4HP/4HR/4HS/4HT), DW12UTED (4HY)		DW12UTED (4HY)
2.5D Turbo	DJ5T (T8A/THZ), DJ5TED (THX), DK5ATE (THY)		DJ5TED (THX)

